

A-A (1 : 5)

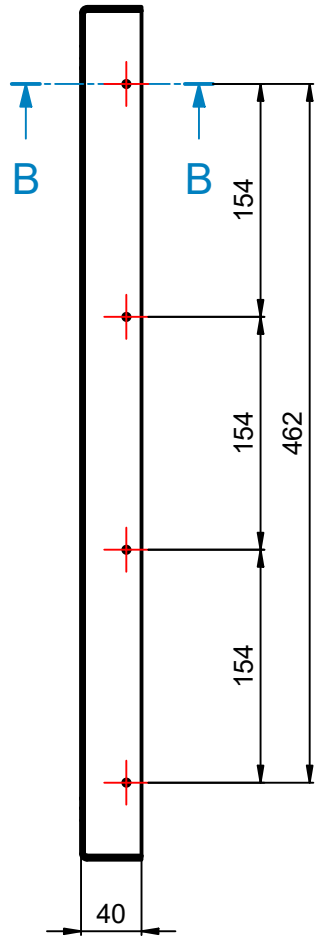

B-B (1 : 1,5)

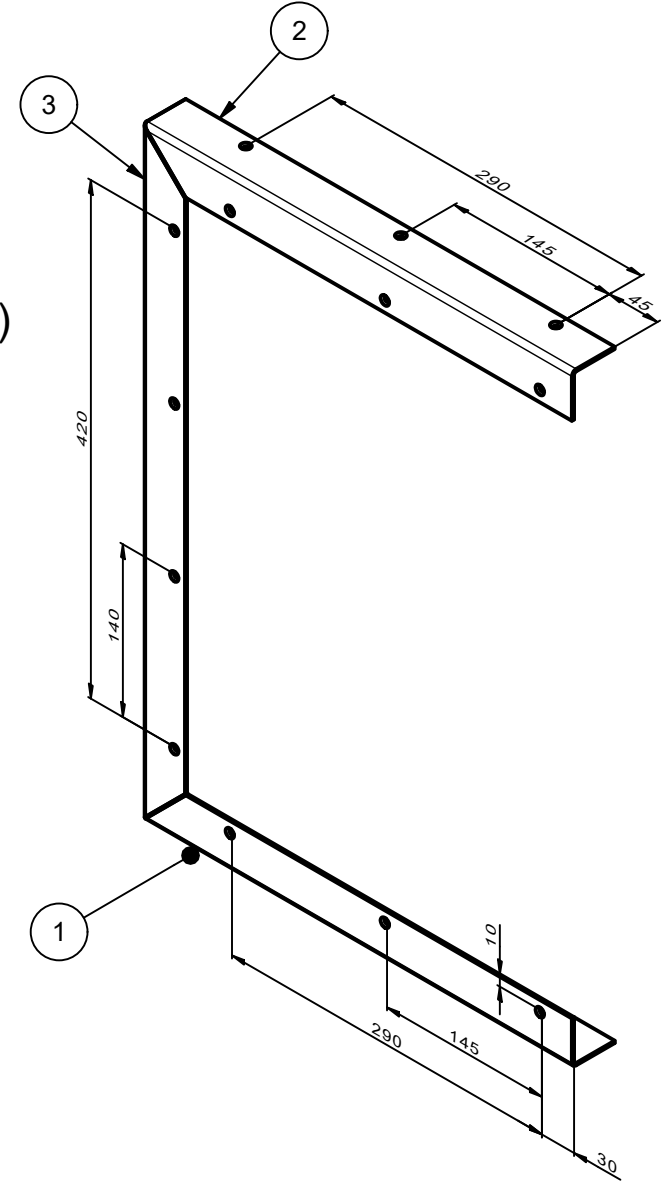
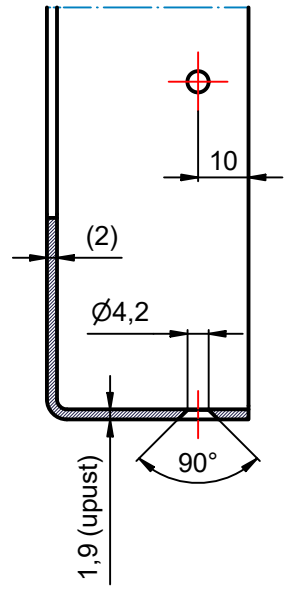

Nap. 4  
(1 : 10)

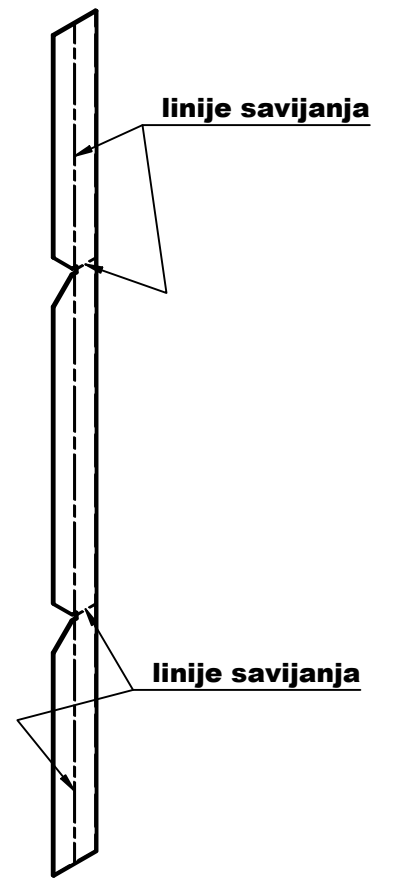

Kol.	J.M.	Poz.	Polje	Oznaka dela	Naziv	Standard	Materijal	Dim. materijala	Napomene
1	kom.	1		3-12184-2/1	NOSAČ, gornji	EN 10162	čelični "L" profil 40x40x2, 402mm		
1	kom.	2		3-12184-2/2	NOSAČ, donji	EN 10162	čelični "L" profil 40x40x2, 402mm		
1	kom.	3		3-12184-2/3	NOSAČ, bočni	EN 10162	čelični "L" profil 40x40x2, 564mm		

Tolerancije slobodnih mera:		SRPS ISO 2768-1m		Materijal:		zav.sklop / čelični "L" profil 40x40x2	
Kvalitet površinske hrapavosti:		N9		Površinska zaštita:		fosfatiranje i osn.boja	
Faza razvoja:				Kopija:		Masa: 1,6 kg	
						Razmera: 1 : 5	
						Veza:	
						Izv. dok.:	
				Projekt:		M.Miladinović	
				Crtao:		25/03/2022 M.Miladinović	
				Standard:		S.Nenadić	
				Odobrio:		N.Milenković	
				Projekat:		TRZ Kragujevac	
				Oznaka:		OKOV SANDUKA bočni	
				St.i.		Izmena	
				Datum		Ime	
				Int. oznaka: 3-12184-2		Zamena za:	
						List: 1	
						L: 1	

- Napomene:**
- Sve elemente OKOVA SANDUKA, bočnog međusobno spojiti zavarivanjem.**
  - Sve varove obrusiti - uslov estetike.**
  - Sve otvore za vijke izraditi pre zavarivanja.**
  - Dozvoljava se izrada bočnog OKOVA SANDUKA izjedna - zasecanjem uglova i savijanjem.**